

Este plano es propiedad exclusiva de ASTURIANA DE ZINC, S.A. y no debe ser usado para un propósito diferente a aquel para el cual ha sido suministrado. Será devuelto al PROPIETARIO, junto con cualquier copia que se haya realizado, a su requerimiento.

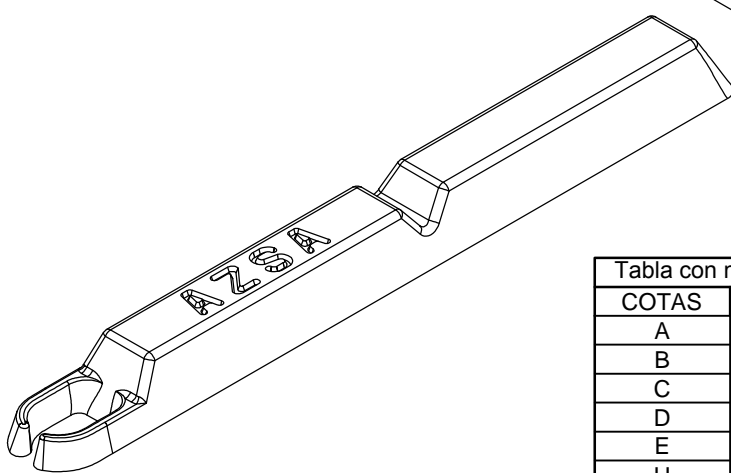
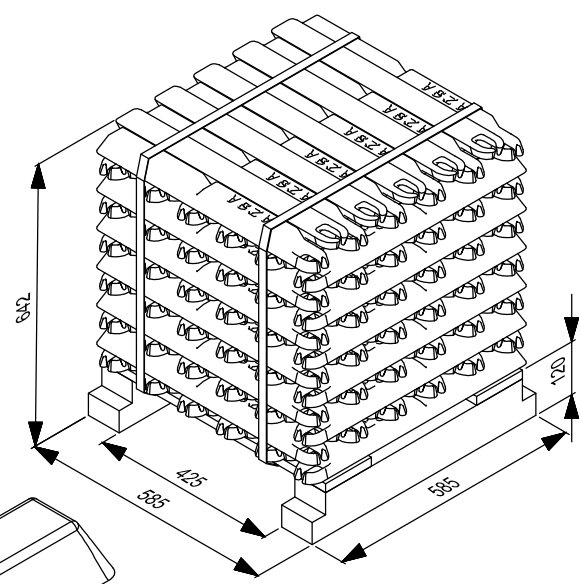
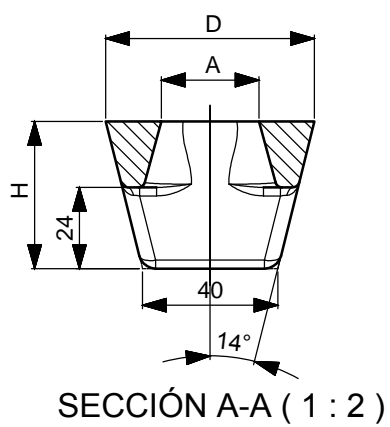
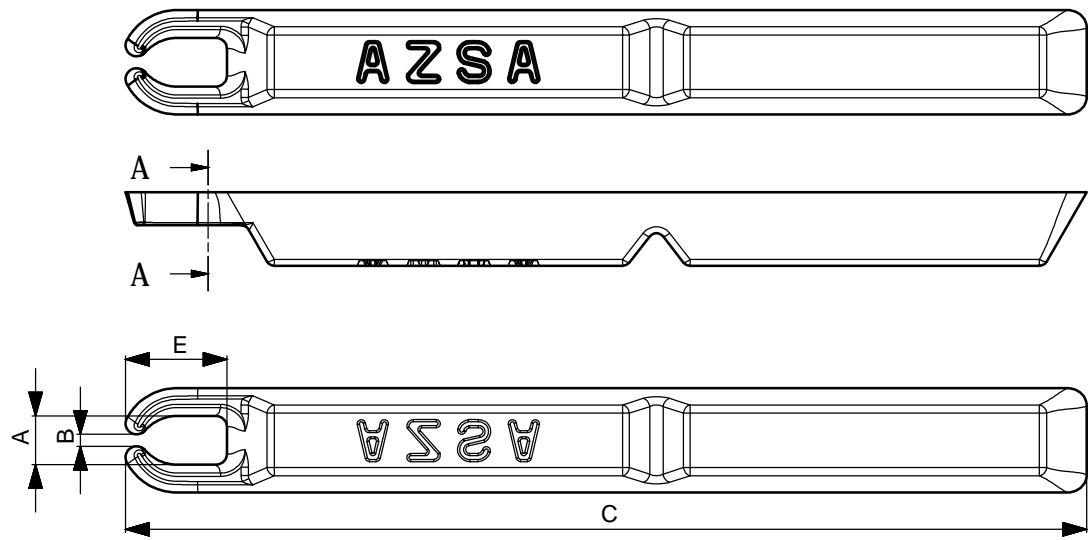

Tabla con medidas y pesos según llenado de lingoteras			
COTAS	MÁXIMO mm.	MÍNIMO mm.	INSPECCIÓN
A	32	27	X
B	10,2	7,3	X
C	572	566	
D	63,5	60	
E	61,2	59	
H	47	40	
PESO.Kg	8,5	6,8	

SELLO:				<b>ASTURIANA DE ZINC, S.A.</b>			
DIBUJADO	M. Lucio	09.03.06					ESCALA 1:4
COMPROB.	Eduardo	"	A4	00000	SJ-41-01-A00-018	05	
APROBADO	A. Carrillo	"	DIN	Nº PROYECTO	NUMERO DE PLANO	REV.	